

中華民國 112 年全國運動會

足球技術手冊

壹、足球運動組織

一、國際足球總會 (FIFA)

主席：Giovanni Vincenzo Infantino

秘書長：Fatma Samba Diouf Samoura

電話：+41-43 222-7777

傳真：+41-43 222-7878

會址：FIFA-Strasse 20, P.O. Box 8044 Zurich, Switzerland

二、亞洲足球聯盟 (AFC)

主席：Shaikh Salman Bin Ebrahim Al Khalifa

秘書長：Dato' Windsor John

電話：+60-3 8994-3388

傳真：+60-3 8994-2689

會址：AFC House Jalan 1/155B, Bukit Jalil, 57000, Kuala Lumpur, Malaysia

三、中華民國足球協會 (CTFA)

理事長：鄭文燦

秘書長：鄭世忠

電話：(02) 2596-1185

傳真：(02) 2595-1594

會址：新北市新莊區中央路 730 號 2 樓

電子信箱：tpe@the-afc.com

貳、競賽資訊

一、大會日期：中華民國 112 年 10 月 21 日 (星期六) 至 26 日 (星期四)。

二、開放踩場及比賽日程

(一) 踩場日期：中華民國 112 年 8 月 19 日 (星期六) (開放踩場時間每隊 30 分鐘，依簽序安排踩場時間，開放踩場時間為當日上午 10 時至 12 時；下午 2 時至 4 時)。

(二) 比賽日期：中華民國 112 年 8 月 20 日 (星期日) 至 26 日 (星期六)，共計 7 日。

三、比賽場地

(一) 男子組：臺南市立足球場 (臺南市南區體育路 10 號)。

(二) 女子組：蕭壠足球場 (臺南市佳里區信義一街 158 號)。

四、比賽項目：

(一) 男子組。

(二) 女子組。

五、比賽時程表：如附件。

六、參加辦法

(一) 戶籍規定：須符合中華民國 112 年全國運動會競賽規程 (以下簡稱競賽規程) 第五條相關規定。

(二) 年齡規定

1. 男子須年滿 15 足歲 (中華民國 97 年 10 月 21 日 (含) 以前出生)。

2. 女子須年滿 13 足歲 (中華民國 99 年 10 月 21 日 (含) 以前出生)。

(三) 註冊人數：

1. 各參賽單位各組註冊選手至多人數 23 人。

2. 資格賽與大會期間隊職員名單及球衣號碼必須相同。

(四) 參賽標準：以承辦單位、110 年全國運動會冠軍隊及經中華民國足球協會所舉辦之 112 年全國運動會資格賽 6 名為限。

七、註冊：由各參賽單位依據競賽規程第七條規定辦理。

八、比賽辦法

(一) 比賽規則採用中華民國足球協會公告之 22/23 規則；如規則解釋有爭議，以英文版為準。規則中如有未盡事宜，則以審判委員會議之決議為最終判決。

(二) 比賽制度

1. 預賽分兩組採用分組單淘汰加復活賽制(復活賽以二柱復活賽，最優勝者為分組第二名)，各組前 2 名進行四柱交叉決賽，勝者爭冠、亞軍，敗者爭 3、4 名；各組第 3 名爭 5、6 名。各組第 4 名爭 7、8 名。和局則踢罰球點球 5 球決定勝負，若仍平手，則再各派 1 名選手比踢罰球點球，以此類推直到分出勝負。
2. 四強交叉賽及冠亞軍賽若兩隊比賽結束為和局，應休息 5 分鐘後延長 30 分鐘(上下半場各 15 分鐘，中間得飲水，時間不超過 1 分鐘，並互換場地)繼續比賽，如延長賽再和局，則踢罰球點球 5 球決定勝負，若仍平手，則再各派 1 名選手比踢罰球點球，以此類推直到分出勝負。

(三) 比賽規定

1. 種子隊：承辦單位及 110 年全國運動會冠軍隊優先分別抽排，次以資格賽前 2 名為種子分別抽排，若資格賽未排列名次或未舉辦資格賽時，則以 110 年全國運動會之名次依序抽排。
2. 每場比賽為 90 分鐘，各場均分為上下半場，中間休息 15 分鐘。
3. 每場比賽開始前，每隊必須提出男子組最多 12 人，女子組最多 12 人之替補名單，比賽期間每場次可替換 5 人(3 次為限，不計中場休息換人次數)，當比賽進入加時比賽時，便可多加一名額外替補球員換人名額(無論球隊是否已用盡了正式比賽時的法定替補名額，正式比賽期間尚未用盡之替補人數及次數，得於加時比賽時沿用)，未列入替補選手名單者不得出賽。出賽名單於開賽前 1 小時繳交。
4. 必須穿著有各參賽單位名稱之球衣，上場比賽選手之球衣褲號碼應相同(隊

- 長需佩帶臂章)，並以第 1 場比賽（含資格賽）所填球衣褲號碼為準至全部賽程結束不得更改，若有違反者不得出賽。
5. 各隊球衣正面需有代表縣市之名稱，其大小不得小於 400 平方公分。各球隊若有贊助廠商，其贊助廠商於球衣上之位置為球衣背面之球員背號正下方 5 公分處。其贊助廠商商標或字體，不得大於 200 平方公分。
 6. 各球隊必須攜帶兩套不同顏色球衣、球褲、球襪及背心，守門員球衣顏色須與場上兩隊球員不同，賽程排在前者著主選球衣，在後者著副選球衣；若裁判執法上仍無法辨識時，排名後者需自動更換球衣。另球員基本裝備不得有任何政治、宗教或個人口號、聲明或影像，或除內衣生產商標誌外之任何商業廣告，未盡之處請參考亞洲足球聯盟（AFC）最新公告之規則「球員裝備」章節。
 7. 各參賽單位所有隊職員於技術指導區須佩帶隊職員證，及穿著背心顏色不得同於雙方場上球員及裁判衣服顏色。
 8. 各參賽單位應在賽前 20 分鐘攜帶隊職員證至紀錄臺查驗，未能提出者，不得出賽。
 9. 賽程表排名在前者，球隊休息區（選手席）位於紀錄臺面向球場左側位置；當場比賽職隊員才能進入選手席及技術區域，並遵守足球規則「技術區域條款」之規定，尊重裁判的判決，配合第四裁判管理，球隊教練團應有義務協同大會工作人員共同管控該區秩序。
 10. 因故逾規定比賽 10 分鐘未出場比賽之球隊以棄權論，已賽成績不予計算。
 11. 參加比賽球隊應在比賽前 5 分鐘集合於指定區域（技術會議公告），接受裁判員裝備檢查以便準時比賽。
 12. 在比賽中被裁判紅牌罰出場之隊職員，應自動停賽 1 場，若違規嚴重者得由審判委員會加重處罰，又被黃牌警告時，則應再停賽 1 場。
 13. 凡比賽中如累積兩張黃牌（含不同場次）警告之隊職員，應自動停賽 1 場，若再黃牌警告時，再停賽 1 場，依此類推。

14. 資格賽及大會期間之紅黃牌應分別計算，惟各隊資格賽最後一場被直接紅牌隊職員，會內賽第一場應停賽。
15. 資格賽及大會期間選手名單及球衣號碼必須相同。
16. 各代表隊之運動員每場開賽時應有 11 人出場，出場人數不足額之隊伍以棄權論，並沒收該隊所有賽事成績。
17. 賽程經排定公布，未經 112 年全國運動會籌備處核准，不得變更或調整。

九、器材設備

- (一) 所有競賽場地器材與設備須符合國際足球總會規則之規定。
- (二) 比賽用球採用國際足球總會審定合格之品牌。

十、運動禁藥管制：運動禁藥檢測依據競賽規程第十三條之規定辦理。

參、管理資訊

一、競賽管理：在全國運動會籌備會指導下，由中華民國足球協會負責足球競賽各項技術工作。

二、技術人員

- (一) 裁判人員：裁判長由全國運動會籌備會與中華民國足球協會協商聘請，裁判員由中華民國足球協會就各具 A 級裁判資格者中優先推薦，由籌備會聘任。
- (二) 審判委員：審判委員共 5 人，召集人由中華民國足球協會遴派，委員由全國運動會籌備會與中華民國足球協會會商聘請，其中必須包括承辦單位至少 1 人。

三、申訴：所有申訴案件依據競賽規程第十條規定辦理。

四、獎勵

- (一) 依據競賽規程第九條之規定辦理。
- (二) 決賽後立即頒獎，接受頒獎者必須穿著該參賽單位代表隊制服。

肆、會議

一、技術會議：訂於 112 年 8 月 19 日(星期六)下午 2 時整，於蕭壠足球場會議室(臺南市佳里區信義一街 158 號)舉行。

二、裁判會議：訂於 112 年 8 月 19 日(星期六)下午 3 時整，於蕭壠足球場會議室(臺

南市佳里區信義一街 158 號) 舉行。

伍、核准日期、文號：教育部 112 年○月○日臺教授體字第○○○○○○○○○號函核定。

中華民國 112 年全國運動會

男子組足球預定賽程表

場次	日期	時間	比賽隊伍	VS	比賽隊伍	比數	勝隊	備註
一	8 月 20 日	9:00	1	VS	2			
二	8 月 20 日	11:00	3	VS	4			
三	8 月 20 日	13:00	5	VS	6			
四	8 月 20 日	15:00	7	VS	8			
五	8 月 21 日	9:00	一敗	VS	二敗			
六	8 月 21 日	11:00	三敗	VS	四敗			
七	8 月 21 日	13:00	一勝	VS	二勝			
八	8 月 21 日	15:00	三勝	VS	四勝			
九	8 月 22 日	10:00	五敗	VS	六敗			7.8 名
十	8 月 22 日	13:00	五勝	VS	七敗			
十一	8 月 22 日	15:00	六勝	VS	八敗			
十二	8 月 23 日	10:00	十敗	VS	十一敗			5.6 名
十三	8 月 24 日	13:00	A1	VS	B2			
十四	8 月 24 日	15:00	B1	VS	A2			
十五	8 月 26 日	13:00	十三敗	VS	十四敗			3.4 名
十六	8 月 26 日	15:00	十三勝	VS	十四勝			1.2 名

中華民國 112 年全國運動會

女子組足球預定賽程表

場次	日期	時間	比賽隊伍	VS	比賽隊伍	比數	勝隊	備註
一	8 月 20 日	9:00	1	VS	2			
二	8 月 20 日	11:00	3	VS	4			
三	8 月 20 日	13:00	5	VS	6			
四	8 月 20 日	15:00	7	VS	8			
五	8 月 21 日	9:00	一敗	VS	二敗			
六	8 月 21 日	11:00	三敗	VS	四敗			
七	8 月 21 日	13:00	一勝	VS	二勝			
八	8 月 21 日	15:00	三勝	VS	四勝			
九	8 月 22 日	10:00	五敗	VS	六敗			7.8 名
十	8 月 22 日	13:00	五勝	VS	七敗			
十一	8 月 22 日	15:00	六勝	VS	八敗			
十二	8 月 23 日	10:00	十敗	VS	十一敗			5.6 名
十三	8 月 24 日	13:00	A1	VS	B2			
十四	8 月 24 日	15:00	B1	VS	A2			
十五	8 月 26 日	13:00	十三敗	VS	十四敗			3.4 名
十六	8 月 26 日	15:00	十三勝	VS	十四勝			1.2 名

中華民國 112 年全國運動會

男子組足球預定賽程圖

一、預賽

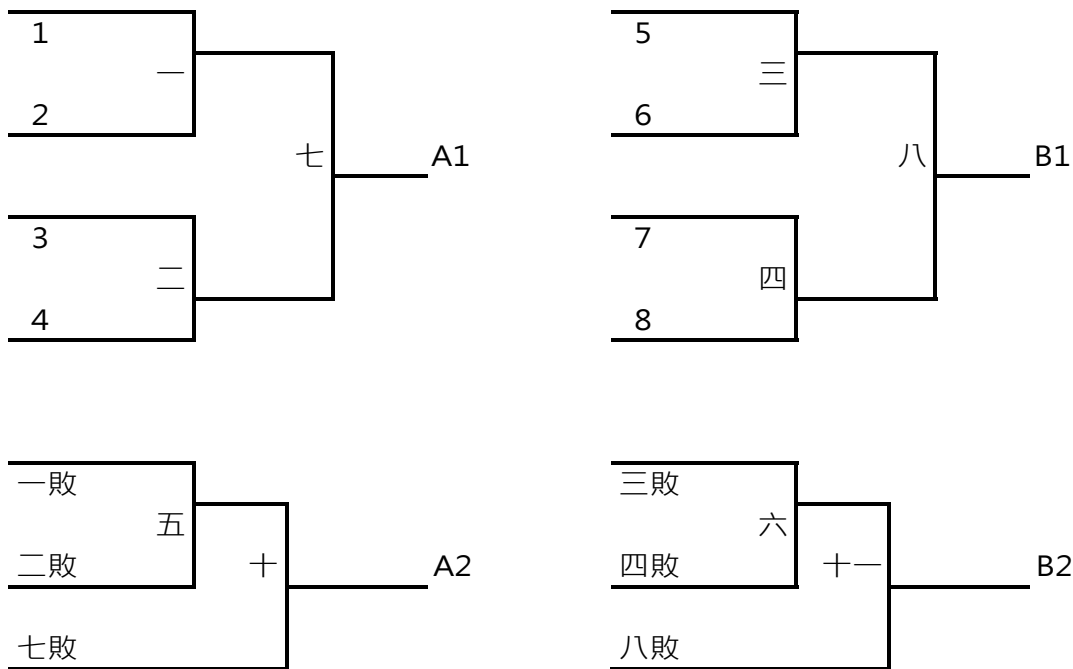

二、決賽

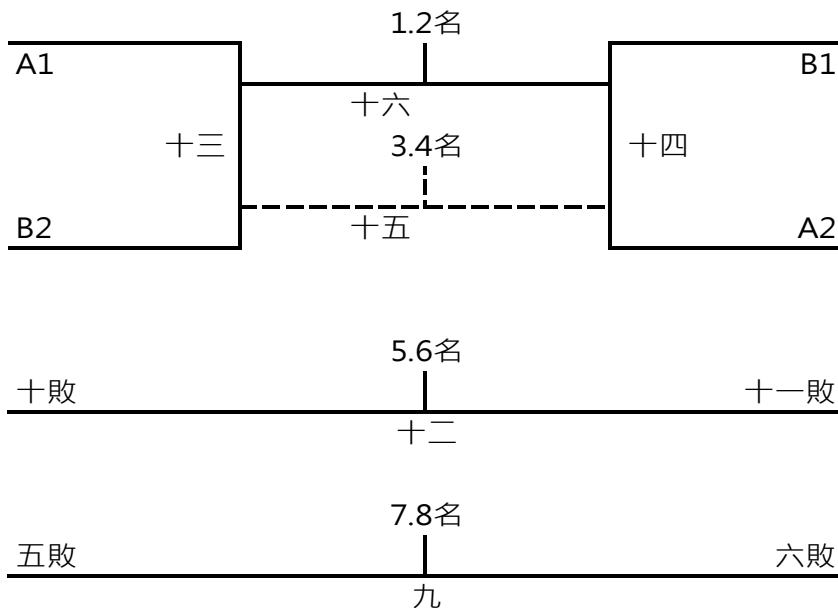

中華民國 112 年全國運動會

女子組足球預定賽程圖

一、預賽

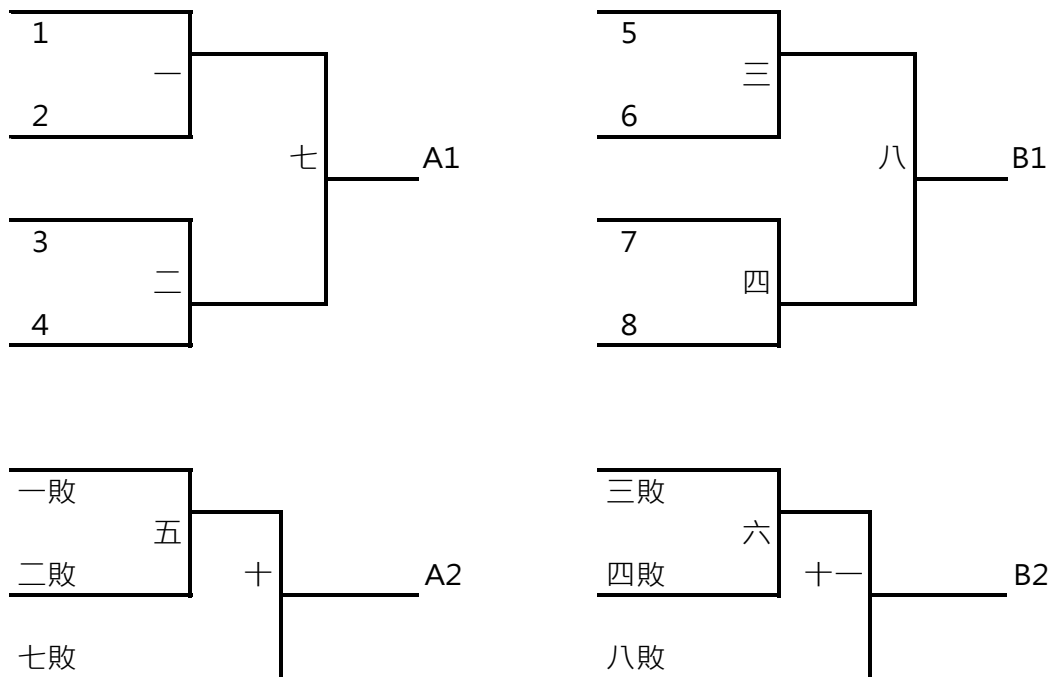

二、決賽

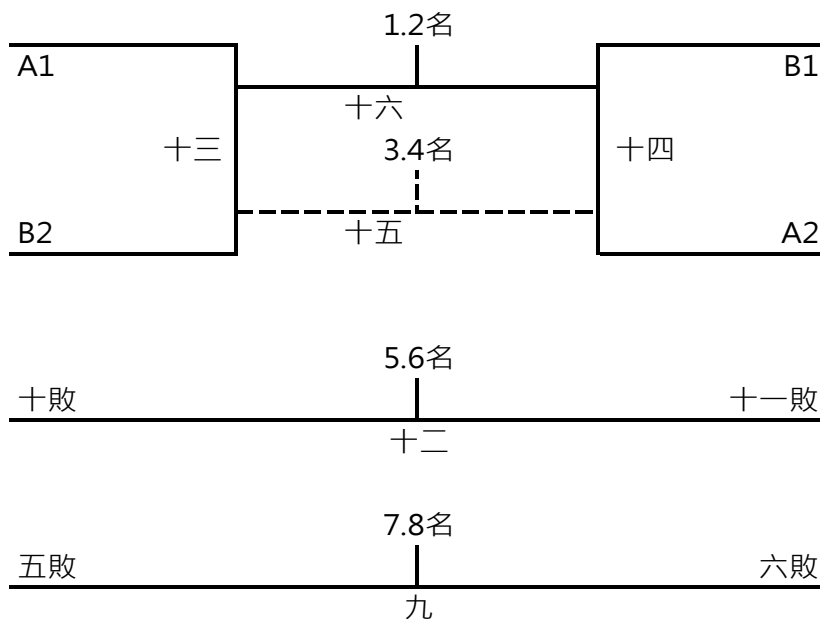

中華民國 112 年全國運動會

男子組足球踩場時間分配表

地點：臺南市立足球場（臺南市南區體育路 10 號）

日期：112 年 8 月 19 日（星期六）

順序	隊伍	時間	備註
1		10:00	
2		10:30	
3		11:00	
4		11:30	
5		14:00	
6		14:30	
7		15:00	
		16:00	

中華民國 112 年全國運動會

女子組足球踩場時間分配表

地點：蕭壠足球場（臺南市佳里區信義一街 158 號）

日期：112 年 8 月 19 日（星期六）

順序	隊伍	時間	備註
1		10:00	
2		10:30	
3		11:00	
4		11:30	
5		14:00	
6		14:30	
7		15:00	
8		16:00	